

# Tolerancias de cotas libres para superficies mecanizadas

Medida nominal	Mas de Hasta	0.5 6	6 30	30 120	120 400	400 1000	1000 2000	2000 4000	4000 8000	8000 12000
DIN 7168 m	+/-	0.1	0.2	0.3	0.5	0.8	1.2	2	3	4

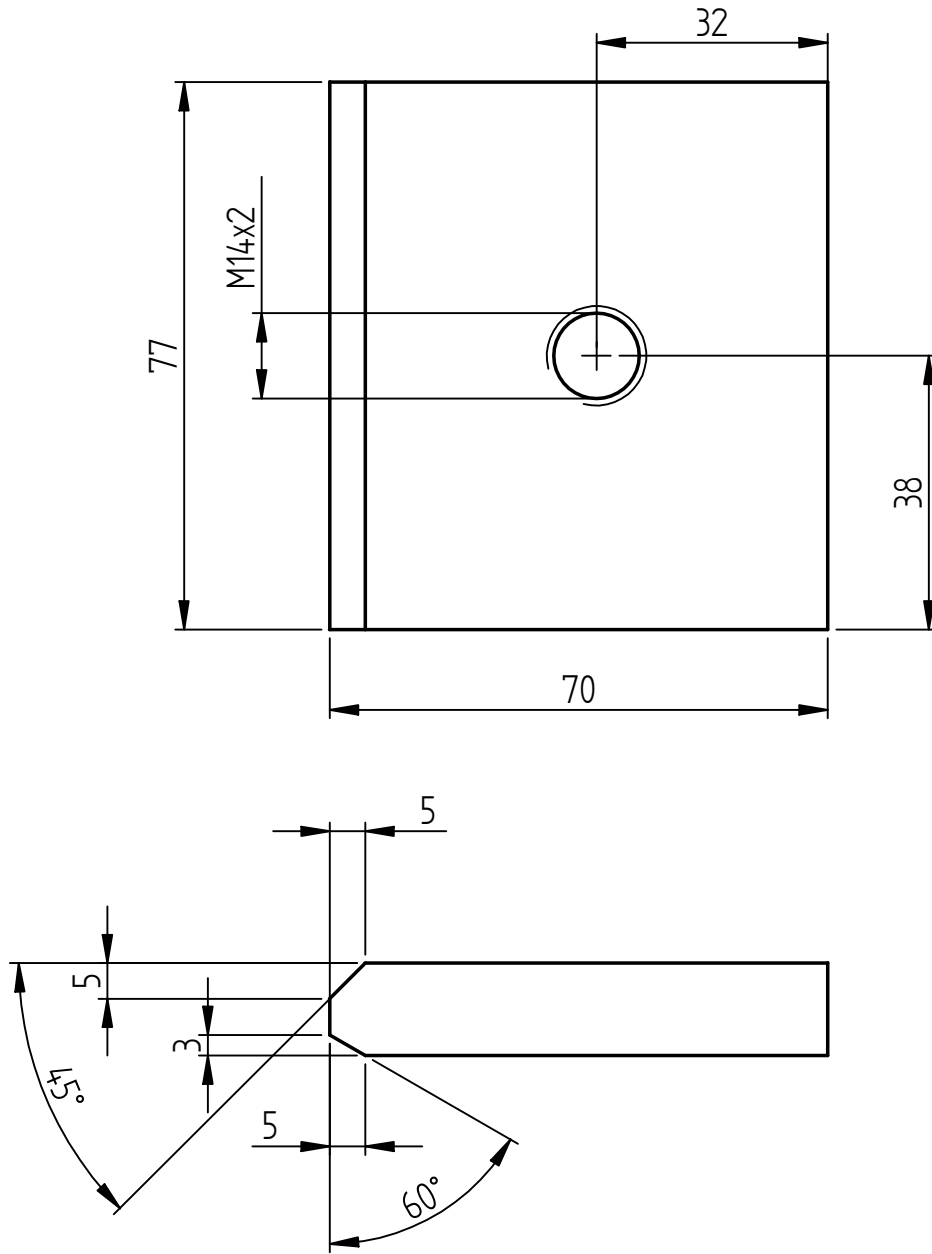

Peso:		Reemplazado por:	Reemplaza a :	Escala: 1:1	
DIGID		Denominacion: CUNA - PLACA		Dibujo	Hernán
Estado de Modificacion				Controlo	Enl GONZALES
Cant	Efectuo	Fecha		Aprobo	Enl SIMONCELLI
			Formato A4	Plano N° CB.001.111-00	
Tolerancia: DIN 7168 m		Superficies: ISO 1302	Material: Acero SAE 1010		Hojas 1
					Hoja 1