

HOJA DE ESPECIFICACIONES HE-MP-CR-08		Fecha Vigencia	21/12/2015
COPIA NO CONTROLADA		Fecha Revisión	s/usuario
		Versión	00
		Página 1 de 5	
HOJA DE ESPECIFICACIONES CAJAS DE CARTÓN CORRUGADO BOOSTER DE 2KG			
INGENIERÍA – FÁBRICA MILITAR AZUL			

1) Clasificación:

Cajas de cartón corrugado.

2) Aplicaciones:

Se utiliza como embalaje para Booster de 2kg.

3) Normativa aplicable:

Ley Nacional de Armas y Explosivos 20.429. Decreto Reglamentario N°302/83. Cap. VI “Acondicionamiento y embalaje” y anexos correspondientes.

4) Descripción de aspecto físico:

Las cajas serán de doble faz, onda simple, confeccionadas con papel kraft liner puro de celulosa y parafinado.

La onda será de tipo “C”, espesor aproximado de 4 mm encerada y pegada con cola, elaborada con aditivos para la resistencia del agua y la compresión. Se aceptan otro tipo de ondas siempre y cuando brinden las mismas prestaciones.

Las uniones de armado serán por broches cobreados, niquelados o por pegados con cola vinílica o cinta adhesiva.

Los bordes deben ser nítidos sin sectores aserrados.

Dimensiones, dibujos y textos deberán estar de acuerdo a lo expresado en el Anexo I y II.

Las cajas no deberán presentar arrugas o ampollas en su superficie.

5) Tabla de especificaciones:

Detalle	Unidad	Requisito		Clasificación del defecto	Método
		Min.	Máx.		
Alineación de los bordes de corte	mm	4,00	---	Mayor	ME-FI-DIM-01
Ancho de la ranura de cierre	mm	---	10,00	Mayor	ME-FI-DIM-01
Espesor cartón	mm	3,70	---	Mayor	ME-FI-DIM-01
Resistencia a la compresión vertical de caja vacía	kg/ 24 hs	250	---	Mayor	ME-FI-RPV-01
Gramaje	g/m ²	650	800	Mayor	ME-FI-PM2-01
Resistencia al agua por ensayo de inmersión (16 horas)		Cumple		Crítico	ME-FI-RAI-01

6) Vida Útil o período de uso recomendado:

No aplica. Almacenar en ambientes secos.

ELABORÓ	REVISÓ	REVISÓ	VIGENCIA
FIRMADO	FIRMADO	FIRMADO	FIRMADO
Jefe de Ingeniería Ing. Alejandra Crozes	Jefe de Producción Ing. Diana Achioro	Jefe de Calidad Lic. Daniel Silvestre	Jefe de Gestión Cr. Héctor Díaz

HOJA DE ESPECIFICACIONES HE-IMP-CR-08		Fecha Vigencia	21/12/2015
		Fecha Revisión	s/usuario
COPIA NO CONTROLADA		Versión	00
		Página 2 de 5	
HOJA DE ESPECIFICACIONES CAJAS DE CARTÓN CORRUGADO BOOSTER DE 2KG			
INGENIERÍA – FÁBRICA MILITAR AZUL			

7) Condiciones de entrega:

Se entregarán desarmadas sobre tarimas de madera protegidas por stretch film, conteniendo entre 960 y 1000 unidades.

Anexo I: planos de las cajas

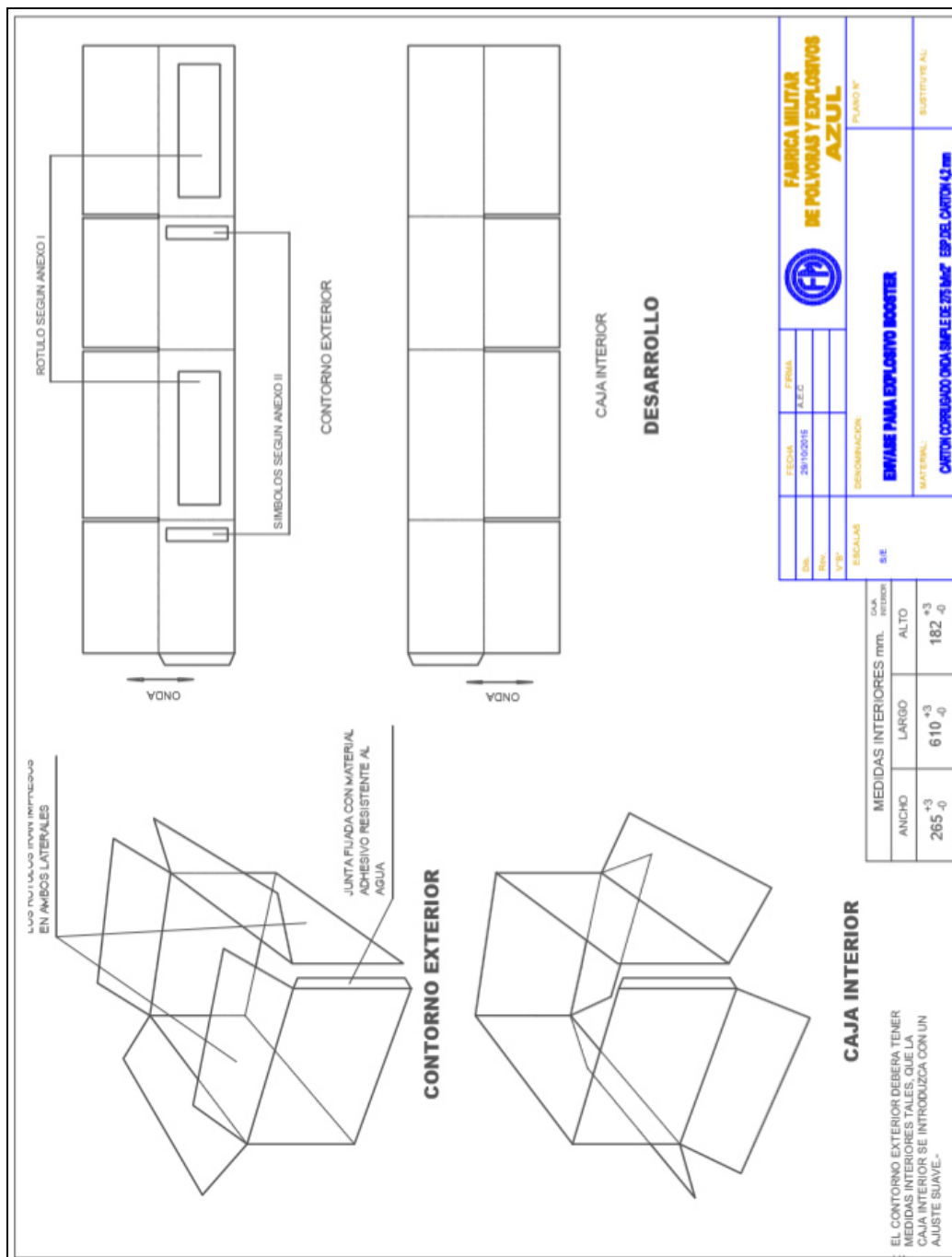

ELABORÓ	REVISÓ	REVISÓ	VIENCIA
FIRMADO	FIRMADO	FIRMADO	FIRMADO
Jefe de Ingeniería Ing. Alejandra Crozes	Jefe de Producción Ing. Diana Achioro	Jefe de Calidad Lic. Daniel Silvestre	Jefe de Gestión Cr. Héctor Díaz

HOJA DE ESPECIFICACIONES HE-MP-CR-08		Fecha Vigencia	21/12/2015	
COPIA NO CONTROLADA		Fecha Revisión	s/usuario	
		Versión	00	
		Página 3 de 5		
HOJA DE ESPECIFICACIONES CAJAS DE CARTÓN CORRUGADO BOOSTER DE 2KG INGENIERÍA – FÁBRICA MILITAR AZUL				

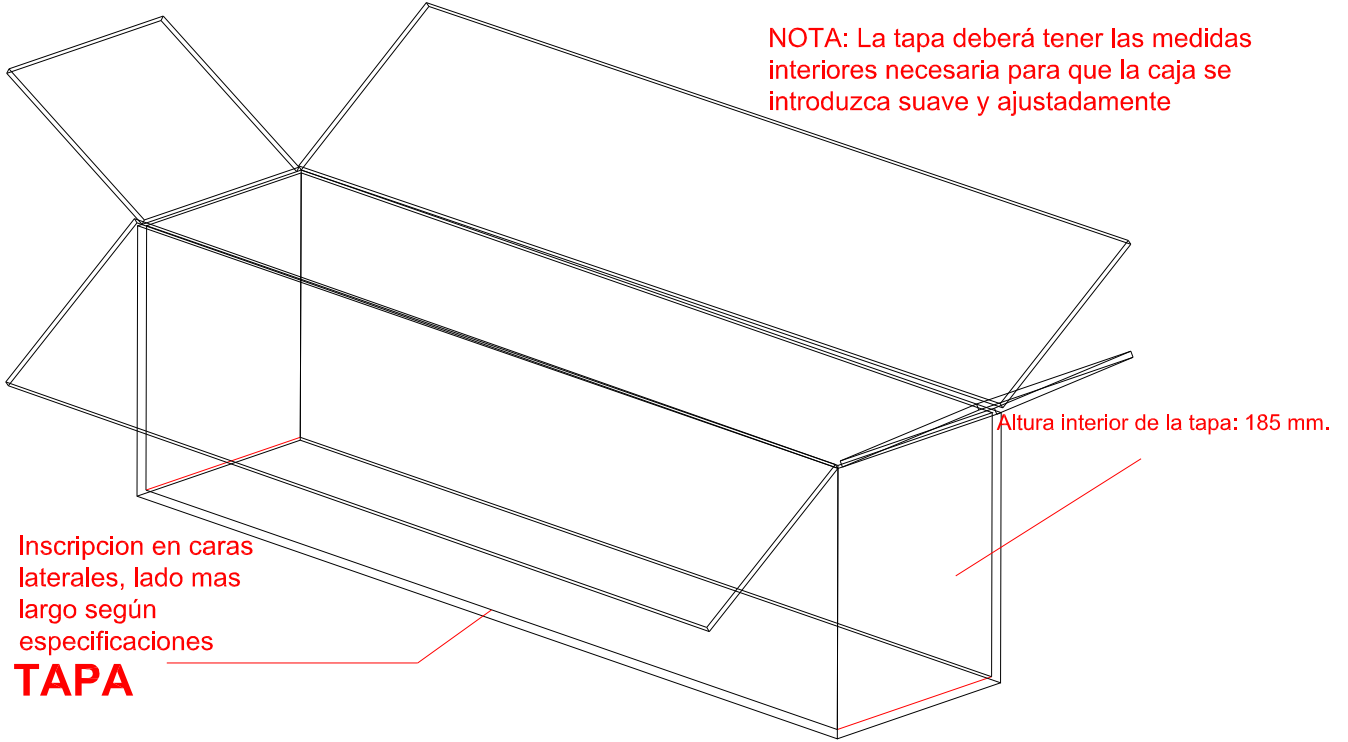

ELABORÓ FIRMADO Jefe de Ingeniería Ing. Alejandra Crozes	REVISÓ FIRMADO Jefe de Producción Ing. Diana Achioro	REVISÓ FIRMADO Jefe de Calidad Lic. Daniel Silvestre	VIGENCIA FIRMADO Jefe de Gestión Cr. Héctor Díaz
---	---	---	---

HOJA DE ESPECIFICACIONES HE-MP-CR-08	 FUTURO EN MOVIMIENTO	Fecha Vigencia	21/12/2015
		Fecha Revisión	s/usuario
COPIA NO CONTROLADA		Versión	00
		Página 4 de 5	
HOJA DE ESPECIFICACIONES CAJAS DE CARTÓN CORRUGADO BOOSTER DE 2KG			
INGENIERÍA – FÁBRICA MILITAR AZUL			

Anexo II: Inscripciones de la caja

Impresión en caras laterales más largas

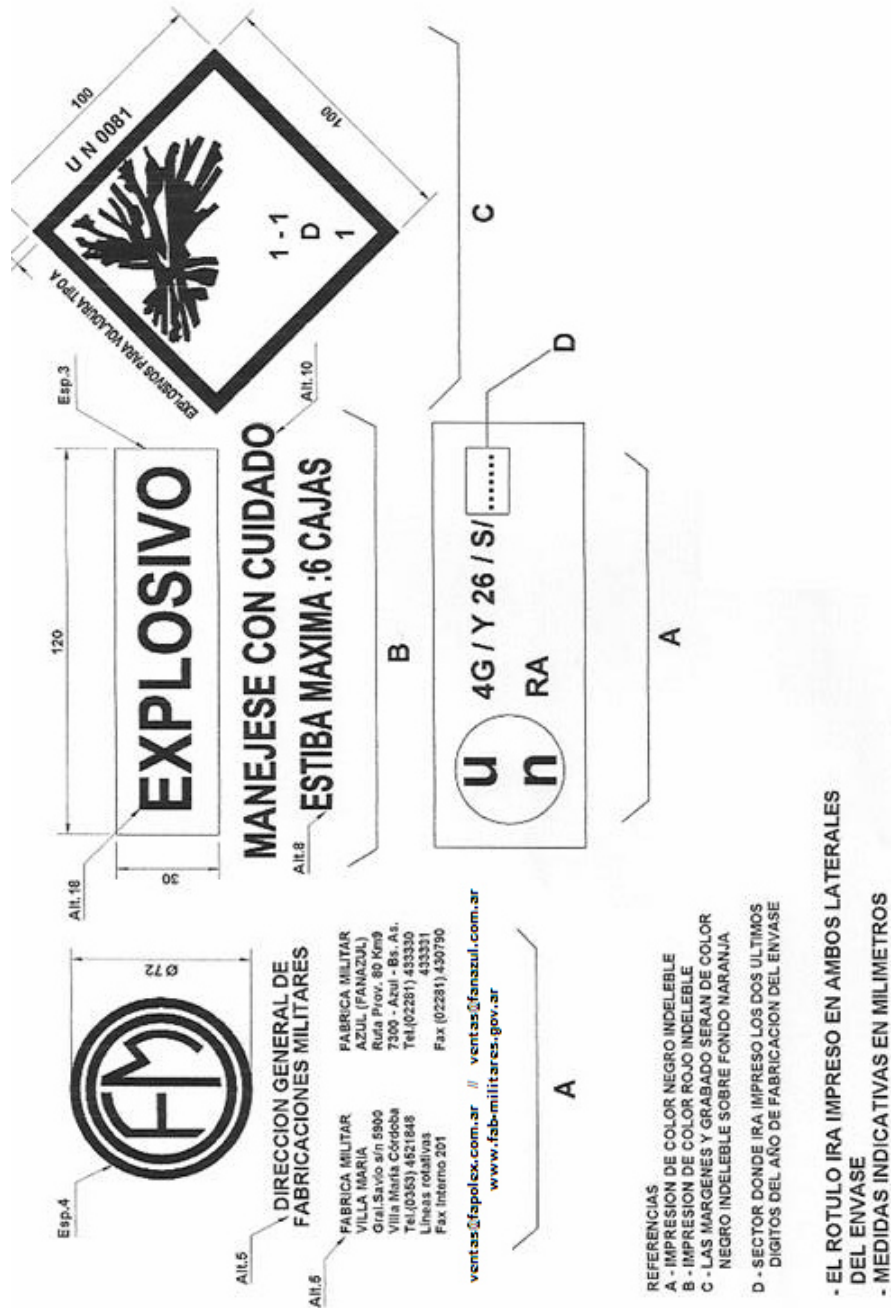

ELABORÓ	REVISÓ	REVISÓ	VIGENCIA
FIRMADO	FIRMADO	FIRMADO	FIRMADO
Jefe de Ingeniería Ing. Alejandra Crozes	Jefe de Producción Ing. Diana Achioro	Jefe de Calidad Lic. Daniel Silvestre	Jefe de Gestión Cr. Héctor Díaz

HOJA DE ESPECIFICACIONES HE-MP-CR-08		Fecha Vigencia	21/12/2015
		Fecha Revisión	s/usuario
COPIA NO CONTROLADA		Versión	00
		Página 5 de 5	
HOJA DE ESPECIFICACIONES CAJAS DE CARTÓN CORRUGADO BOOSTER DE 2KG			
INGENIERÍA – FÁBRICA MILITAR AZUL			

Impresión en caras laterales más cortas:

Se imprimirá la leyenda “CAJA Nro”, en el extremo superior izquierdo de la cara de la caja, con letra imprenta mayúscula, de 15 mm de altura, a una distancia de 5 mm del borde superior y 5 mm del borde izquierdo, según el siguiente esquema:

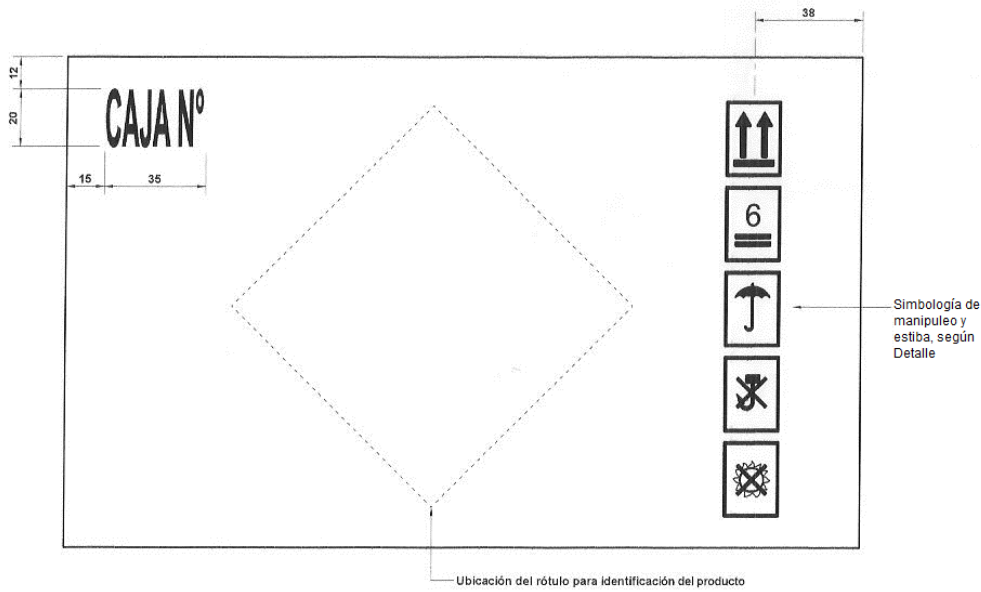

- IMPRESION DE COLOR NEGRO INDELEBLE
- EL ROTULO IRA IMPRESO EN AMBOS CABEZALES DEL ENVASE
- MEDIDAS INDICATIVAS EN MILIMETROS

Detalle de la simbología de manipuleo y estiba

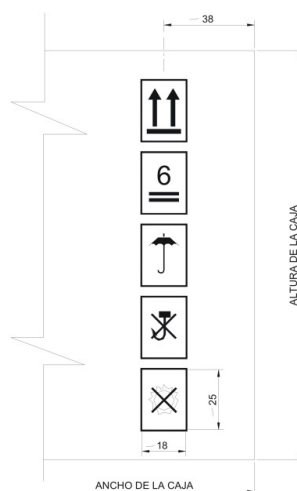

ELABORÓ	REVISÓ	REVISÓ	VIGENCIA
FIRMADO	FIRMADO	FIRMADO	FIRMADO
Jefe de Ingeniería Ing. Alejandra Crozes	Jefe de Producción Ing. Diana Achioro	Jefe de Calidad Lic. Daniel Silvestre	Jefe de Gestión Cr. Héctor Díaz