

ANEXO II
REPUESTOS Y ACCESORIOS DEL MOTOR SULZER Y DEL
EQUIPO COMPRESOR DE ALTA PRESIÓN MODELO W110
ESPECIFICACIONES TÉCNICAS

N° Renglón	N° Catálogo			Descripción	Unidad de medida	Cantidad
	IPP	Clase	Ítem			
1	296	06737	0987	REP. Y ACC. P/MOTORES; REPUESTO EMBOLO Y CAMISA BOMBA INYECTOR - MARCA SULZER - MODELO 6AL 20/24	UN	2
2	296	06737	0992	REP. Y ACC. P/MOTORES; REPUESTO VALVULA DE ARRANQUE - MARCA SULZER - MODELO 6AL 20/24	UN	2
3	296	06737	0976	REP. Y ACC. P/MOTORES; REPUESTO ARO DE PISTÓN - MARCA SULZER - MODELO 6AL 20/24	UN	2
4	296	06737	0978	REP. Y ACC. P/MOTORES; REPUESTO MEDIO COJINETE SUPERIOR - MARCA SULZER - MODELO 6AL 20/24	UN	2
5	296	04410	0568	REP. Y ACC. P/COMPRESOR; MODELO EQUIPO W110 - MARCA EQUIPO HATLAPA - ELEMENTO PISTÓN COMPLETO.	UN	4
6	296	04410	0569	REP. Y ACC. P/COMPRESOR; MODELO EQUIPO W110 - MARCA EQUIPO HATLAPA - ELEMENTO COJINETE CABEZA DE BIELA.	UN	12
7	296	04410	0574	REP. Y ACC. P/COMPRESOR; MODELO EQUIPO W110 - MARCA EQUIPO HATLAPA - ELEMENTO ANILLO.	UN	12
8	296	04410	0574	REP. Y ACC. P/COMPRESOR; MODELO EQUIPO W110 - MARCA EQUIPO HATLAPA - ELEMENTO ANILLO.	UN	12
9	296	04410	0574	REP. Y ACC. P/COMPRESOR; MODELO EQUIPO W110 - MARCA EQUIPO HATLAPA - ELEMENTO ANILLO.	UN	12
10	296	04410	0574	REP. Y ACC. P/COMPRESOR; MODELO EQUIPO W110 - MARCA EQUIPO HATLAPA - ELEMENTO ANILLO.	UN	16
11	296	04410	0570	REP. Y ACC. P/COMPRESOR; MODELO EQUIPO W110 - MARCA EQUIPO HATLAPA - ELEMENTO JUNTA.	UN	8
12	296	04410	0564	REP. Y ACC. P/COMPRESOR; MODELO EQUIPO W110 - MARCA EQUIPO HATLAPA - ELEMENTO ELEMENTO DE EMPUJE.	UN	6
13	296	04410	0576	REP. Y ACC. P/COMPRESOR; MODELO EQUIPO W110 - MARCA EQUIPO HATLAPA - ELEMENTO JUNTA.	UN	18
14	296	04410	0564	REP. Y ACC. P/COMPRESOR; MODELO EQUIPO W110 -	UN	8



ANEXO II
REPUESTOS Y ACCESORIOS DEL MOTOR SULZER Y DEL
EQUIPO COMPRESOR DE ALTA PRESIÓN MODELO W110
ESPECIFICACIONES TÉCNICAS

				MARCA EQUIPO HATLAPA - ELEMENTO CONJUNTO P/VÁLVULA.		
15	296	04410	0577	REP. Y ACC. P/COMPRESOR; MODELO EQUIPO W110 - MARCA EQUIPO HATLAPA - ELEMENTO CONJUNTO P/VÁLVULA.	UN	8

1. **Detalle de la prestación:** ADQUISICIÓN DE REPUESTOS Y ACCESORIOS NECESARIOS PARA LA REPARACIÓN DE EQUIPOS DEL ROMPEHIELOS A.R.A. "ALMIRANTE IRIZAR".
2. **Calidad:** Nuevos sin uso.
3. **Tolerancia:** No se admiten.
4. **CARACTERÍSTICAS TÉCNICAS:**

4.1.

RENGLÓN 1:

DOS (2) CAMISAS DE CILINDRO COMPLETAS (Número de parte /Despiece H 21400, del Libro de Código de Piezas de Repuesto del Motor SULZER AL 20). Cada una de las Camisas de Cilindro deberá contar con los siguientes componentes:

- CAMISA DE CILINDRO (Número de parte /Despiece H 21401, del Libro de Código de Piezas de Repuesto del Motor SULZER AL 20).
- MANGA PARA TRANSICIÓN DE AGUA ENFRIADA A LA CUBIERTA DEL CILINDRO (Número de parte /Despiece H 21415, del Libro de Código de Piezas de Repuesto del Motor SULZER AL 20).
- JUNTA ENTRE LA CAMISA DEL CILINDRO Y LA CUBIERTA DEL CILINDRO (Número de parte /Despiece H 21420, del Libro de Código de Piezas de Repuesto del Motor SULZER AL 20).
- O RING PARA CAMISA DE CILINDRO (Número de parte /Despiece H 21422, del Libro de Código de Piezas de Repuesto del Motor SULZER AL 20).
- O RING PARA MANGA (Número de parte /Despiece H 21434, del Libro de Código de Piezas de Repuesto del Motor SULZER AL 20).

El material se encuentra detallado en el GRÁFICO N° 5.

RENGLÓN 2:

DOS (2) CONJUNTOS DE VÁLVULA DE ARRANQUE COMPLETAS (Número de parte /Despiece H 27440, del Libro de Código de Piezas de Repuesto del Motor SULZER AL 20).

Se encuentra detallado en el GRÁFICO N° 6.

RENGLÓN 3:

DOS (2) PISTONES Y ARBOLES DE LEVA COMPLETOS (Número de parte /Despiece H 55030, del Libro de Código de Piezas de Repuesto del Motor SULZER AL 20).

Se encuentra detallado en el GRÁFICO N° 7.

RENGLÓN 4:

DOS (2) COJINETES DE BIELA SUPERIOR (Número de parte /Despiece H 33021, del Libro de Código de Piezas de Repuesto del Motor SULZER AL 20).



ANEXO II
REPUESTOS Y ACCESORIOS DEL MOTOR SULZER Y DEL
EQUIPO COMPRESOR DE ALTA PRESIÓN MODELO W110
ESPECIFICACIONES TÉCNICAS

Se encuentra detallado en el GRÁFICO N° 8.

RENGLÓN 5:

CUATRO (4) PISTONES COMPLETOS (CON AROS DE FUEGO, AROS RASCA-ACEITE Y PERNO PISTÓN ENCHAVETADO).

MATERIAL: ALUMINIO.

MEDIDAS APROXIMADAS: 116,88 mm / 129,75 mm. LARGO: 281,5 mm

El material es el Número de Parte/Despiece 2.3 del Manual del Compresor de Aire de Alta Presión HATLAPA modelo W110/W140. Se encuentra detallado en el GRÁFICO N° 2.

RENGLÓN 6:

CUATRO (4) JUEGOS DE COJINETE DE BANCADA.

MEDIDAS APROXIMADAS: ESPESOR 5,7 mm – DIÁMETRO: 76 mm

MATERIAL: ALEACIÓN DE ALUMINIO.

El material es el Número de Parte/Despiece 2.2.2 del Manual del Compresor de Aire de Alta Presión HATLAPA modelo W110/W140. Se encuentra detallado en el GRÁFICO N° 2.

RENGLÓN 7:

OCHO (8) SEGUROS TIPO SEGER.

MEDIDAS APROXIMADAS: DIÁMETRO: 30 mm – ESPESOR: 1,2 mm.

MATERIAL: ACERO.

El material es el Número de Parte/Despiece 2.2.3 del Manual del Compresor de Aire de Alta Presión HATLAPA modelo W110/W140. Se encuentra detallado en el GRÁFICO N° 2.

RENGLÓN 8:

CUATRO (4) AROS RASCA ACEITE.

MEDIDAS APROXIMADAS: DIÁMETRO: 123 mm – ESPESOR: 5 mm X 4,7 mm.

MATERIAL: ACERO HT.

El material es el Número de Parte/Despiece 2.2.6 del Manual del Compresor de Aire de Alta Presión HATLAPA modelo W110/W140. Se encuentra detallado en el GRÁFICO N° 2.

RENGLÓN 9:

DOCE (12) AROS DE FUEGO RECTANGULARES

MEDIDAS APROXIMADAS: DIÁMETRO: 123 mm – ESPESOR: 3,5 mm X 5 mm.

MATERIAL: ACERO HT.

El material es el Número de Parte/Despiece 2.2.5 del Manual del Compresor de Aire de Alta Presión HATLAPA modelo W110/W140. Se encuentra detallado en el GRÁFICO N° 2.

RENGLÓN 10:

DOCE (12) AROS DE FUEGO RECTANGULARES.

MEDIDAS APROXIMADAS: DIÁMETRO: 123 mm – ESPESOR: 2,5 mm X 4 mm.

MATERIAL: ACERO HT.

El material es el Número de Parte/Despiece 2.2.4 del Manual del Compresor de Aire de Alta Presión HATLAPA modelo W110/W140. Se encuentra detallado en el GRÁFICO N° 2.

RENGLÓN 11:

OCHO (8) JUNTA TAPA DE CILINDRO.

MEDIDAS APROXIMADAS: 300,5 mm X 300,5 mm – ESPESOR: 1mm.



ANEXO II
REPUESTOS Y ACCESORIOS DEL MOTOR SULZER Y DEL
EQUIPO COMPRESOR DE ALTA PRESIÓN MODELO W110
ESPECIFICACIONES TÉCNICAS

MATERIAL: TIPO KLINGERY GRAFITADO.

El material es el Número de Parte/Despiece 3.22 del Manual del Compresor de Aire de Alta Presión HATLAPA modelo W110/W140. Se encuentra detallado en el GRÁFICO N° 3.

RENGLÓN 12:

OCHO (8) PERNOS DE PISTÓN.

MEDIDAS APROXIMADAS: LARGO 103,5 mm – ESPESOR: 28 mm.

MATERIAL: ACERO.

El material es el Número de Parte/Despiece 2.1.2 del Manual del Compresor de Aire de Alta Presión HATLAPA modelo W110/W140. Se encuentra detallado en el GRÁFICO N° 2.

RENGLÓN 13:

CUATRO (4) JUNTA DE CULATA.

MEDIDAS APROXIMADAS: LARGO: 300,5 mm – ANCHO: 271 mm - ESPESOR: 1 mm.

MATERIAL: TIPO KLINGERY GRAFITADO.

El material es el Número de Parte/Despiece 1.9 del Manual del Compresor de Aire de Alta Presión HATLAPA modelo W110/W140. Se encuentra detallado en el GRÁFICO N° 1.

RENGLÓN 14:

CUATRO (4) CONJUNTO DE VÁLVULA DE ASPIRACIÓN Y PRESIÓN DE PRIMERA ETAPA.

El material es el Número de Parte/Despiece 4.1 del Manual del Compresor de Aire de Alta Presión HATLAPA modelo W110/W140. Se encuentra detallado en el GRÁFICO N° 4.

RENGLÓN 15:

CUATRO (4) CONJUNTO DE VÁLVULA DE ASPIRACIÓN Y PRESIÓN DE SEGUNDA ETAPA.

El material es el Número de Parte/Despiece 4.4 del Manual del Compresor de Aire de Alta Presión HATLAPA modelo W110/W140. Se encuentra detallado en el GRÁFICO N° 4.

ANEXO II
REPUESTOS Y ACCESORIOS DEL MOTOR SULZER Y DEL
EQUIPO COMPRESOR DE ALTA PRESIÓN MODELO W110
ESPECIFICACIONES TÉCNICAS

GRÁFICO N° 1

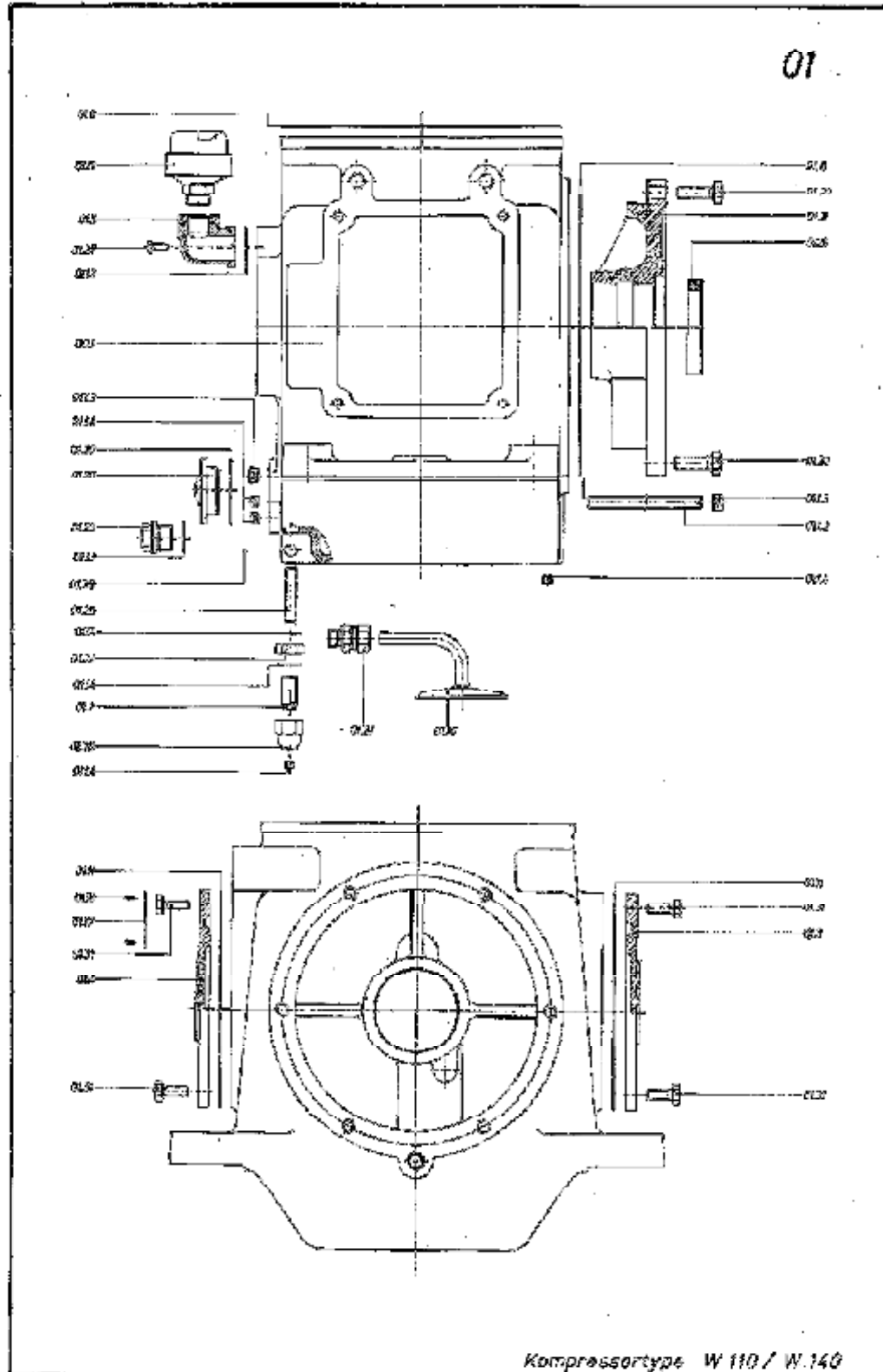

ANEXO II
REPUESTOS Y ACCESORIOS DEL MOTOR SULZER Y DEL
EQUIPO COMPRESOR DE ALTA PRESIÓN MODELO W110
ESPECIFICACIONES TÉCNICAS

GRÁFICO N° 2

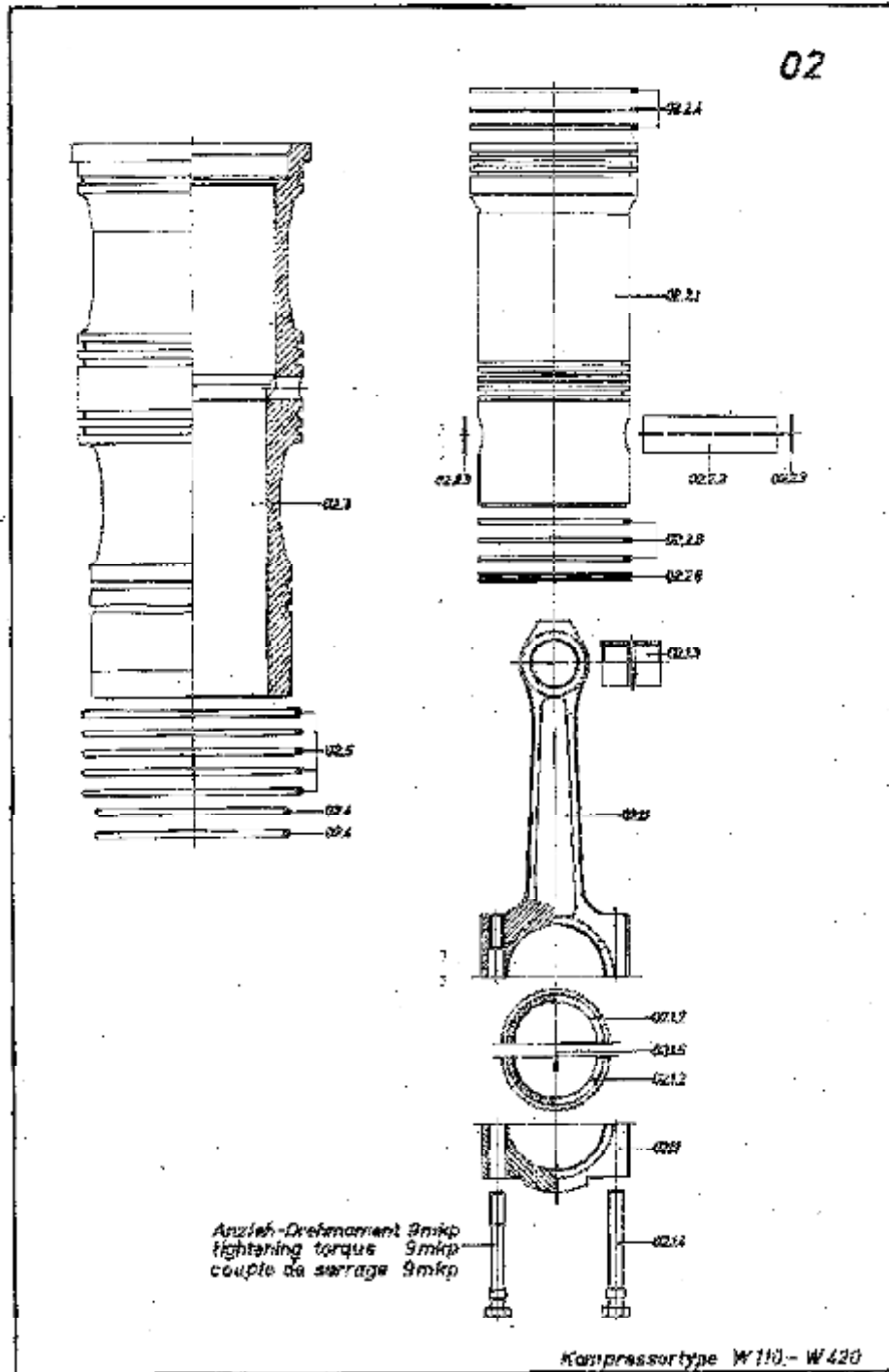

ANEXO II
REPUESTOS Y ACCESORIOS DEL MOTOR SULZER Y DEL
EQUIPO COMPRESOR DE ALTA PRESIÓN MODELO W110
ESPECIFICACIONES TÉCNICAS

GRÁFICO N° 3

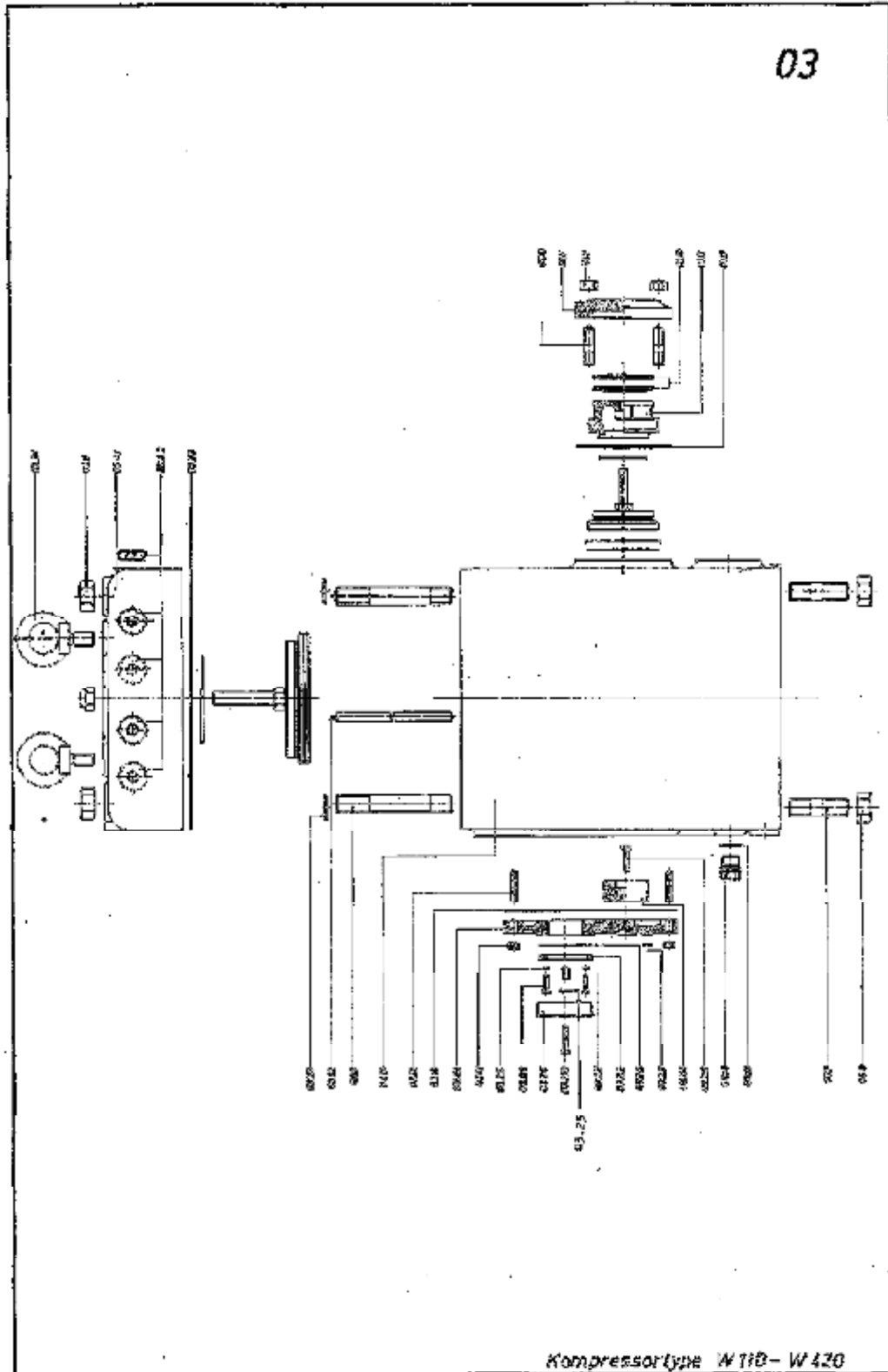

ANEXO II
REPUESTOS Y ACCESORIOS DEL MOTOR SULZER Y DEL
EQUIPO COMPRESOR DE ALTA PRESIÓN MODELO W110
ESPECIFICACIONES TÉCNICAS

GRÁFICO N° 4

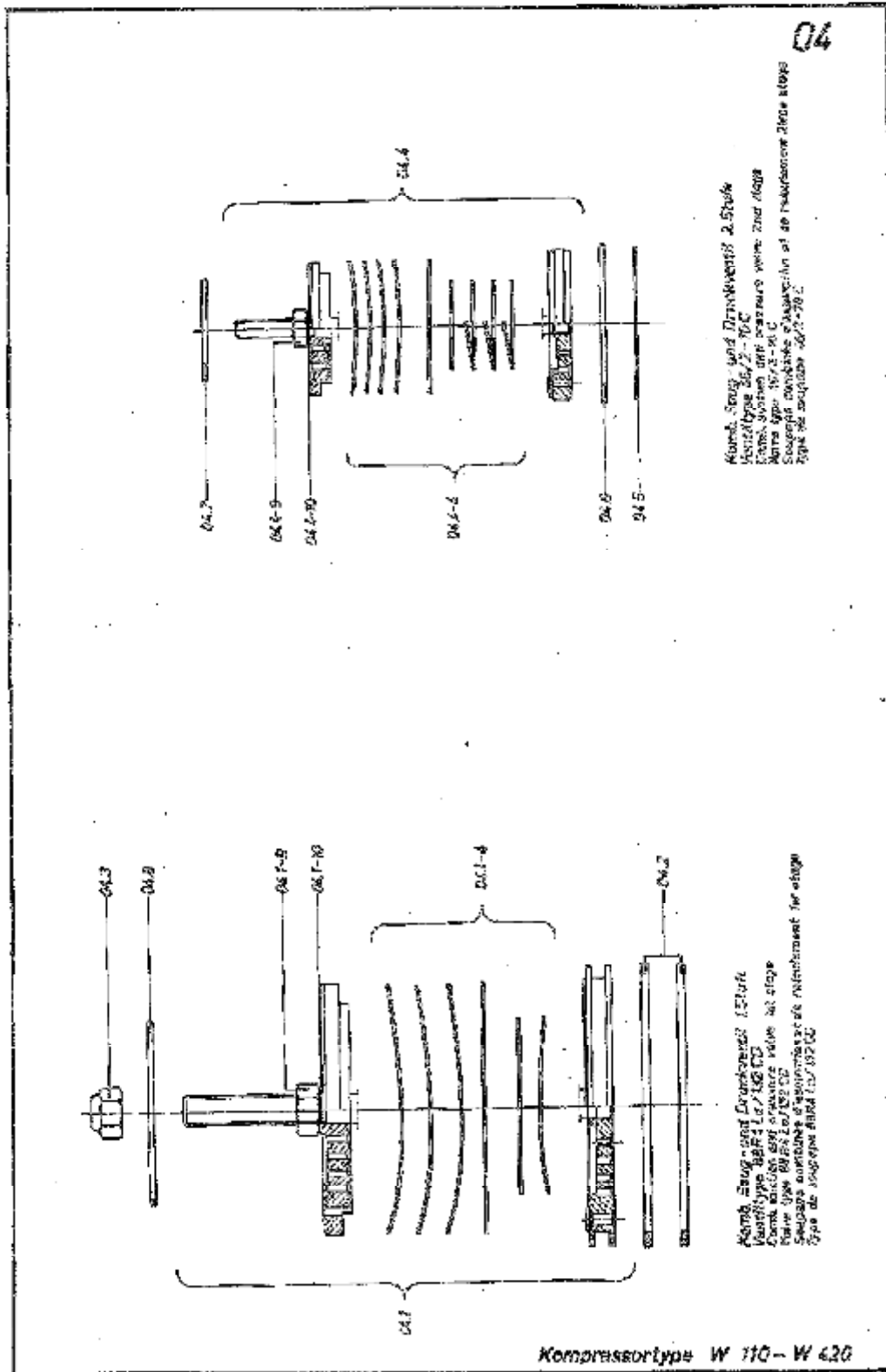

ANEXO II
REPUESTOS Y ACCESORIOS DEL MOTOR SULZER Y DEL
EQUIPO COMPRESOR DE ALTA PRESIÓN MODELO W110
ESPECIFICACIONES TÉCNICAS

GRÁFICO N° 5.

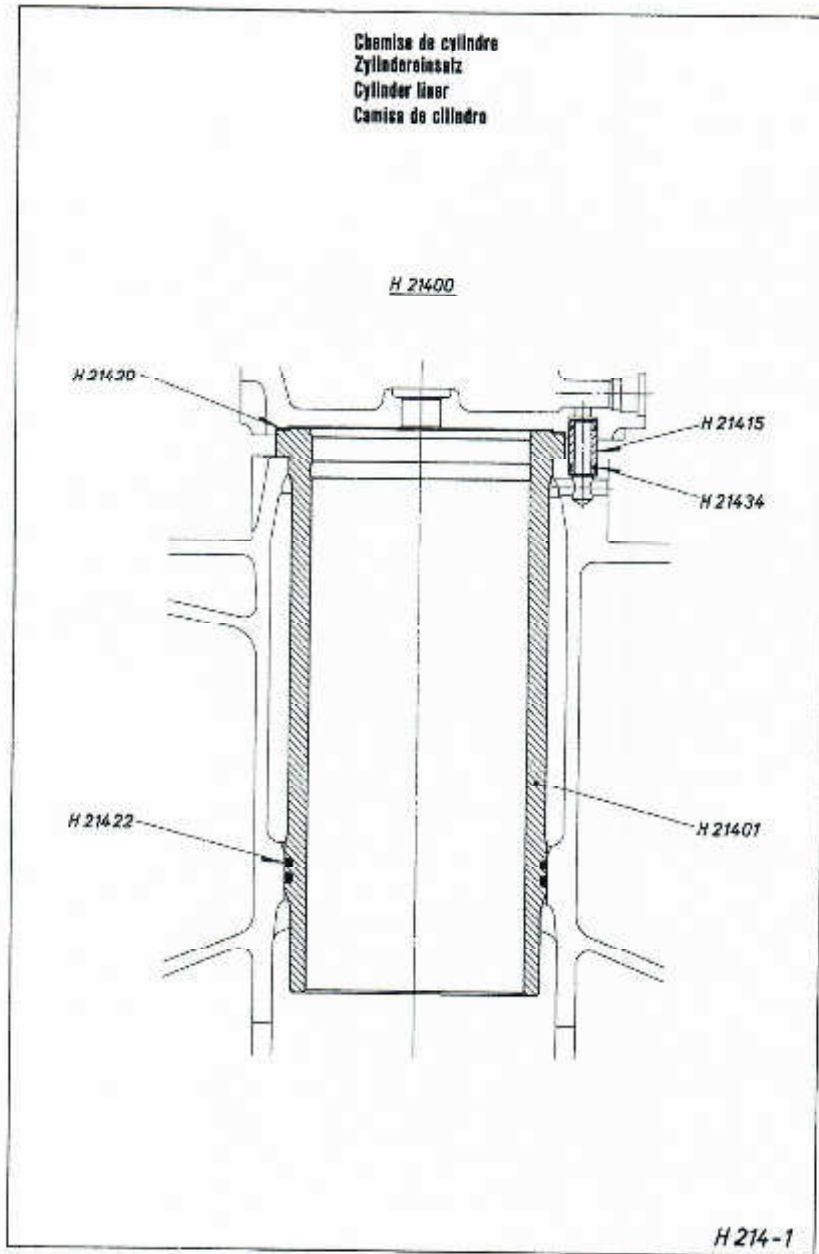

ANEXO II
REPUESTOS Y ACCESORIOS DEL MOTOR SULZER Y DEL
EQUIPO COMPRESOR DE ALTA PRESIÓN MODELO W110
ESPECIFICACIONES TÉCNICAS

GRAFICO N° 6.

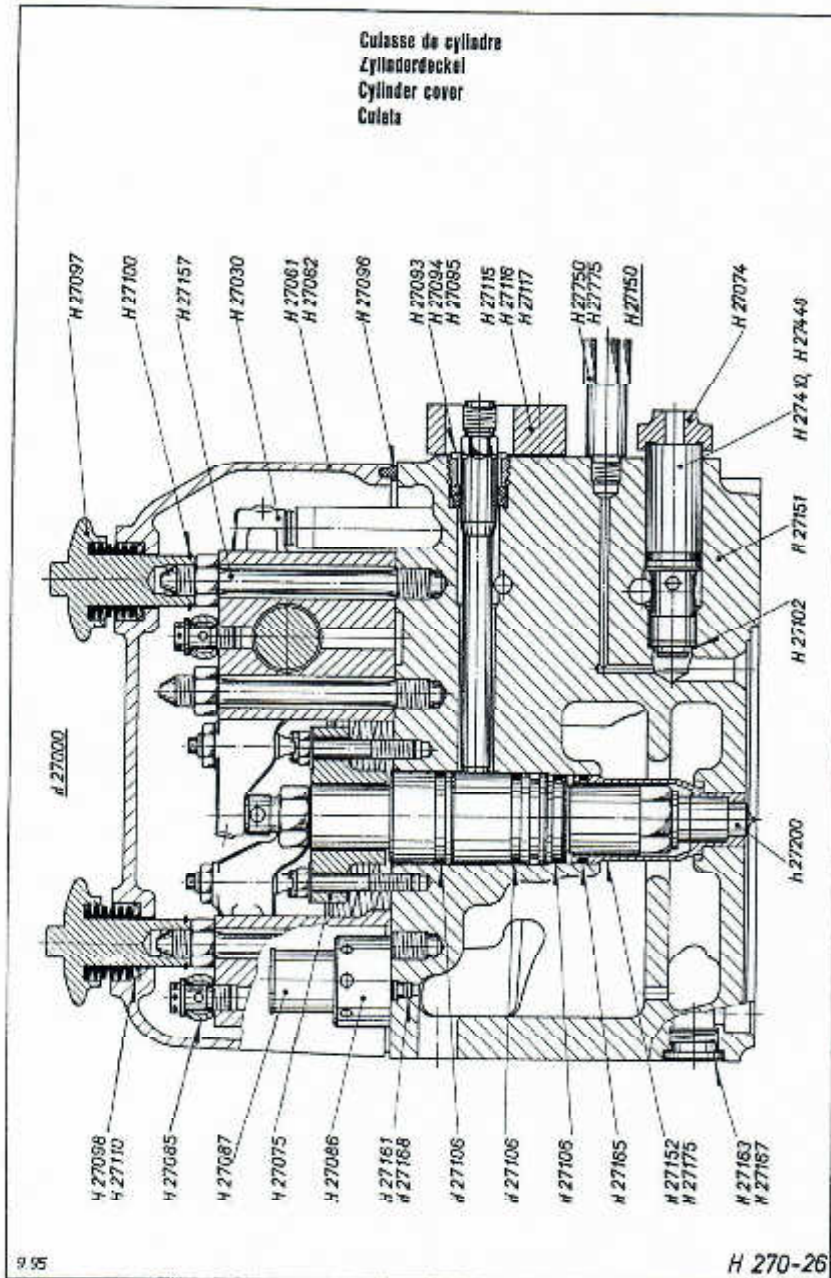

ANEXO II
REPUESTOS Y ACCESORIOS DEL MOTOR SULZER Y DEL
EQUIPO COMPRESOR DE ALTA PRESIÓN MODELO W110
ESPECIFICACIONES TÉCNICAS

GRAFICO N° 7.

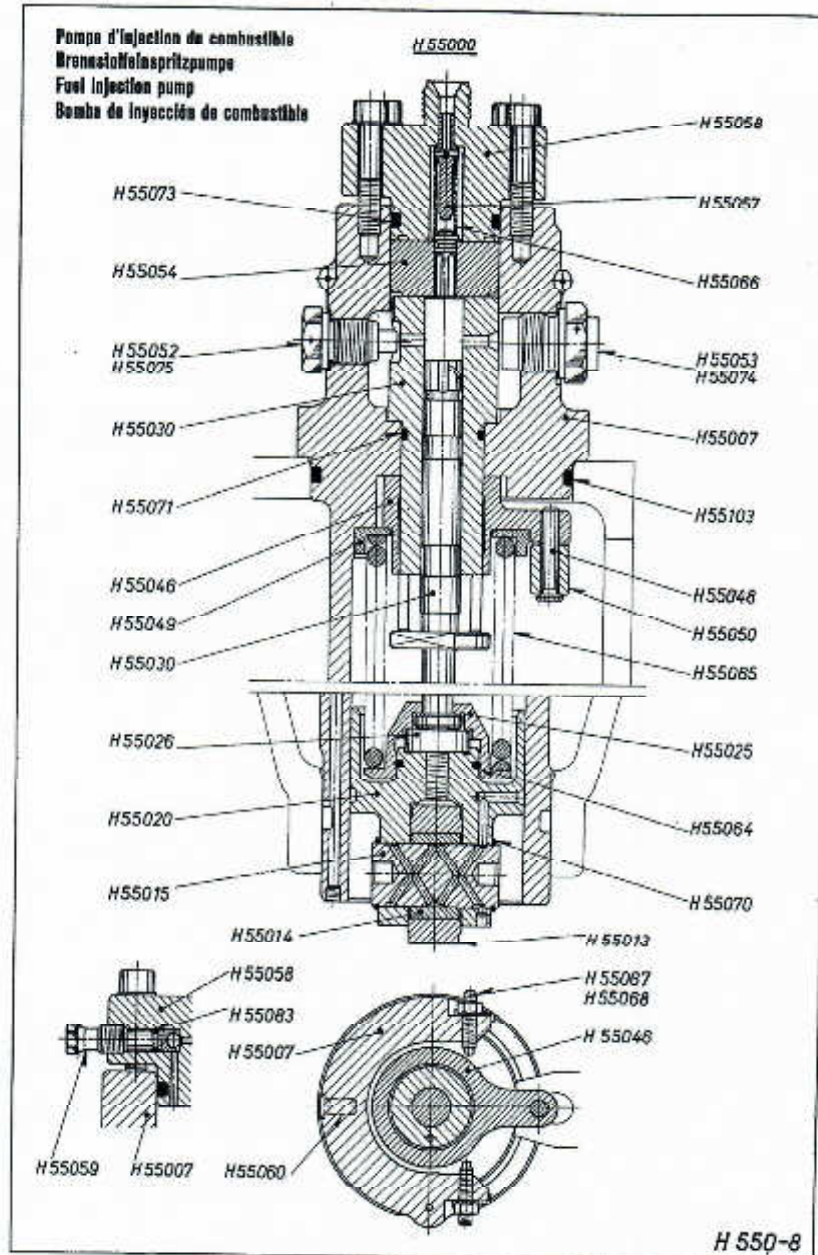

ANEXO II
REPUESTOS Y ACCESORIOS DEL MOTOR SULZER Y DEL
EQUIPO COMPRESOR DE ALTA PRESIÓN MODELO W110
ESPECIFICACIONES TÉCNICAS

GRÁFICO N° 8.

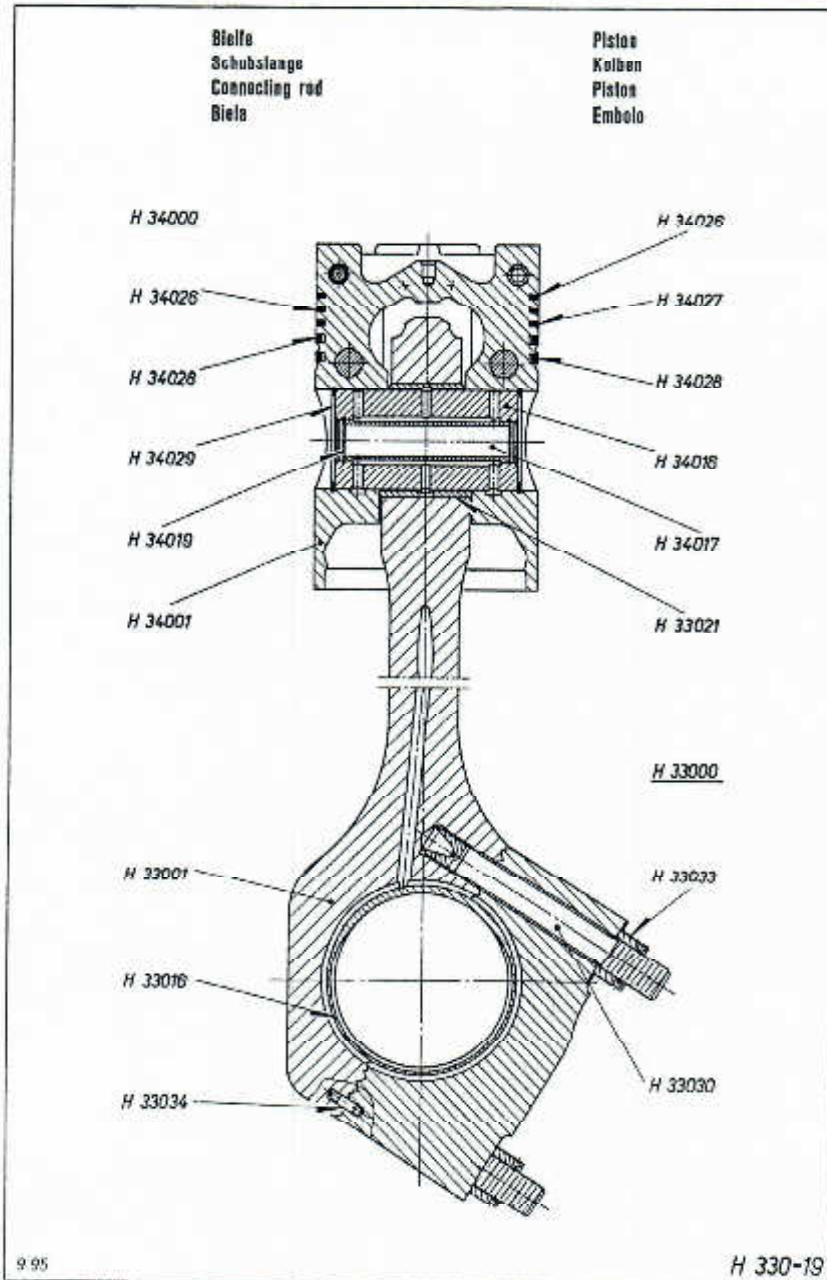



ANEXO II
REPUESTOS Y ACCESORIOS DEL MOTOR SULZER Y DEL
EQUIPO COMPRESOR DE ALTA PRESIÓN MODELO W110
ESPECIFICACIONES TÉCNICAS

5. OBSERVACIONES GENERALES

Las medidas y materiales requeridos deben corresponder a lo especificado en los manuales del equipo a reparar:

- MANUAL DEL COMPRESOR DE AIRE DE ALTA PRESIÓN MARCA HATLAPA MODELO W110/W140.
- Libro CÓDIGO DE PIEZAS DE REPUESTO DEL MOTOR SULZER AL 20.

La mención de marcas en el presente pliego y sus anexos, es al solo efecto de señalar características generales del bien pedido sin que ello implique que no puedan cotizarse artículos similares de otras marcas (artículo 37, inciso "b", del Anexo al Decreto N° 1030/16).



FABIAN EDUARDO RAMALLO
CAPITÁN DE NAVÍO
JEFE